

# STRUGAL SOLAR

# CARACTERÍSTICAS TÉCNICAS

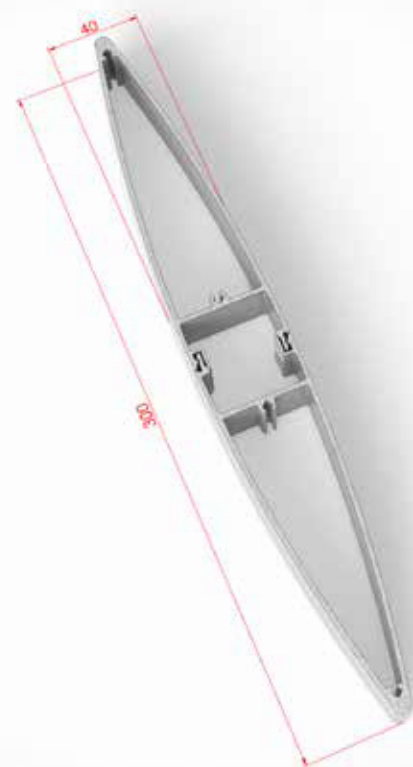

- Lamas de protección solar con altas prestaciones y flexibilidad: diferentes diseños y tamaños de lamas, desde 150 mm hasta 300 mm. Con posibilidad de apertura manual o motorizada.
- Lâminas de proteção solar com altas prestações e flexibilidade: diferentes desenhos e tamanhos de lâminas, de 150 mm a 300 mm. Com possibilidade de abertura manual ou motorizada.



La protección solar más eficaz para las edificaciones contemporáneas.

A proteção solar mais eficaz para as edificações contemporâneas.

## DESCRIPCIÓN GENERAL

- Distinta tipología de lamas: diferentes diseños y tamaños de lamas, desde 150 mm. hasta 300 mm. Adaptándose así a los distintos requerimientos de los proyectos.
- Espesores de aluminio de 2 y 3 mm: lo que confiere al sistema una gran rigidez y secciones de altas inercias que permiten grandes espacios entre las fijaciones de lamas.
- Diversidad de acabados: lacado en toda la gama RAL, anodizado y efecto madera.
- Aleación de aluminio 6063/T5: totalmente reciclable a la vez que minimiza la corrosión.

## DESCRIÇÃO GERAL

- Distintas tipologias de lâminas: Diferentes desenhos e tamanhos de lâminas, de 150 mm a 300 mm, adaptando-se aos diferentes requisitos de cada projeto.
- Espessura de perfil de alumínio de 2 e 3 mm, o que confere ao sistema uma grande rigidez e secções de elevada inércia que permitem espaçamentos significativos entre as fixações das lâminas.
- Diversidade de acabamentos: Lacagem em toda gama RAL, anodização e imitação madeira.
- Liga de alumínio 6063/T5: Minimiza a corrosão e é totalmente reciclável.

### LAMAS MÓVILES Lâminas móveis

Posición horizontal  
Posição horizontal

Posición vertical  
Posição vertical

### ANCHO DE PANEL Lâminas fixas

Con pinzas  
Com pinças

Con testeros  
Com tampas laterais

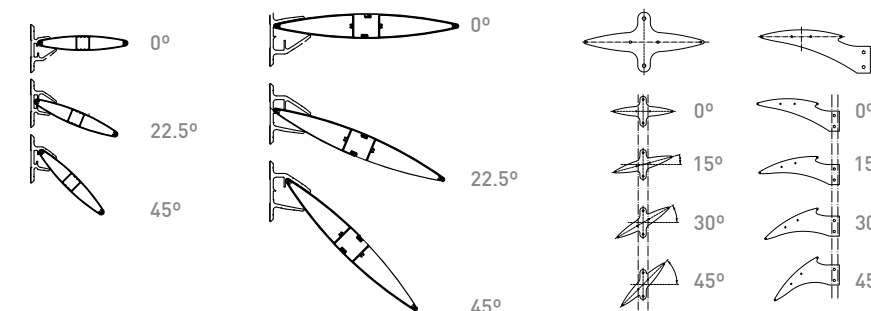

### SECCIONES Secções

